

INDUSTRIE SEKTIONALTORE





ANERKANNTE QUALITÄT

Die Flexidoor-Sektionaltore erfüllen alle Sicherheitsanforderungen der europäischen Normen. Alle in diesem Katalog angeführten Sicherheitskomponenten wurden sorgfältig ausgewählt und getestet, um ein Teil unserer Tore zu werden. Somit sind sie ein Beweis dafür, dass unsere Produkte für die Sicherheit und das Wohlergehen unserer Kunden konzipiert wurden.



TECHNISCHE ASSISTENZ

Flexidoor verfügt über ein engagiertes Technik-Team fachkundiger und erfahrener Mitarbeiter, das Ihnen von der Planungsphase bis zur Nachbetreuung die notwendige Unterstützung bietet. Demzufolge ist die Sicherheit während des gesamten Prozesses stets gewährleistet.



WIR VERGESSEN NIE DAS WOHLBEFINDEN!

Heutzutage nimmt die Ästhetik unserer Heime eine zunehmend grössere Bedeutung in unserem Leben ein. Aus diesem Grund stellen wir Ihnen verschiedene Arten von Toren mit den unterschiedlichsten Kombinationsmöglichkeiten von Formen und Farben zur Verfügung, sodass Sie JEDERZEIT genau das nutzen und geniessen können, was Sie sich gewünscht haben.



PANEELE FÜR SEKTIONALTORE



PANEELE

Das Flexidoor Paneel verfügt über eine Reihe von Eigenschaften, die ausgezeichnete Ergebnisse in Bezug auf Wärmedämmung, Schalldämmung, Dichtheit und Beständigkeit gegen Winddruck ermöglichen.

Hierzu wendet Flexidoor modernste Technik in der Produktion an, um eine stetige Kontrolle über die Produktqualität zu ermöglichen, sowie über die Leistungsfähigkeit alle Aufträge zu

bewältigen.

Um in der Lage zu sein den anspruchsvollsten Bedürfnissen gerecht zu werden, bietet Flexidoor ebenfalls ein Paneel mit 80 mm Dicke an.

Bestimmt für Industrie Tore, bei denen ein höheres Maß an Wärmedämmung und Windbeständigkeit essenziell sind, erweist sich das 80 mm dicke Paneel als ideale Lösung.

PANEEL

PANEEL DICKE



Technische Daten

- Wärmedurchgangskoeffizient:
Paneel 610 mm mit Dichtung: $U= 0.76 \text{ W/m}^2\text{K}$
Paneel 500 mm mit Dichtung: $U= 0.80 \text{ W/m}^2\text{K}$
Paneel 610 / 500 mm ohne Dichtung: $U= 0.53 \text{ W/m}^2\text{K}$
- Gehalt an geschlossenen Zellen $\pm 94\%$
- Das komplette Paneel ist mit einer Klebeschutzfolie aus PVC umhüllt

- Dichte: $\pm 45 \text{ Kg/m}^3$
- Haftfestigkeit: $\pm 0,10 \text{ MPa}$
- Druckfestigkeit: $\pm 0,13 \text{ MPa}$
- Kompressionsmodul: $\pm 2,68 \text{ MPa}$
- Wärmeleitfähigkeit: $\pm 0,14 \text{ W/mk}$



PANEEL
GROOVE



GROOVE

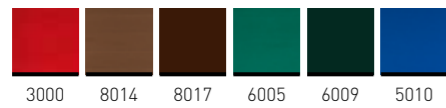
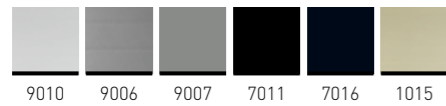

ANDERE RAL-FARBE NACH WUNSCH

HINWEIS: Oberfläche und Farben nur in 40 mm Paneel verfügbar.

PANEEL
STUCCO



STUCCO



ANDERE RAL-FARBE NACH WUNSCH

PANEEL
FLAT

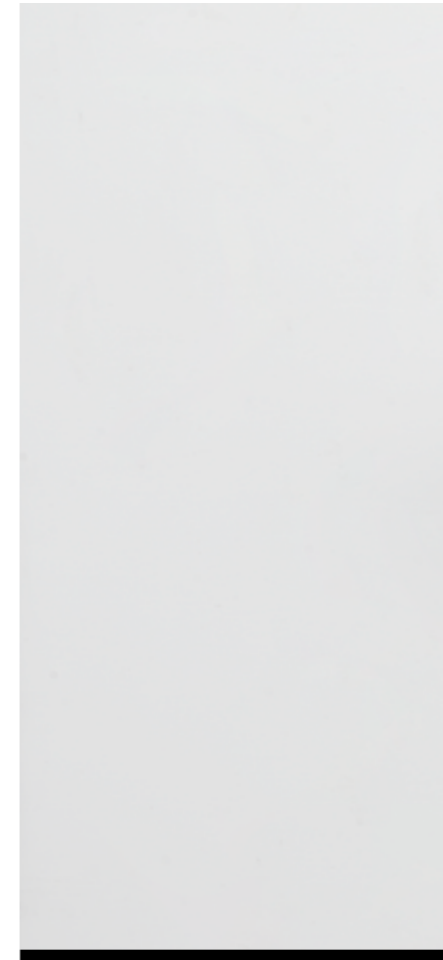

WHITE FLAT

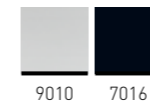

ANDERE RAL-FARBE NACH WUNSCH

HINWEIS: Oberfläche und Farben nur in 40 mm Paneel verfügbar.

PANEEL
MIKRO-
PROFILIERT



MIKROPROFILIERT



ANDERE RAL-FARBE NACH WUNSCH

HINWEIS: Oberfläche und Farben nur in 40 mm Paneel verfügbar.





INDUSTRIE SEKTIONALTORE

FLEXIDOOR

Flexidoor Industrietore sind dank einer Vielzahl von Einbaumöglichkeiten für jede Art von Gebäude geeignet. Dieser Umstand, ebenso wie die Beständigkeit und das ansprechende Design der Tore, sind entscheidende Faktoren bei der Auswahl unserer Produkte.

TOR BESCHAFFENHEIT

- Seiten- und Mittelscharniere widerstandsfähiger
- Industrie Griff eingebettet
- Doppelte Seitenscharnierbeschläge ab 5200mm Breite
- Panel Verstärkungen ab 5.250mm Breite.
- Federanschläge

FENSTER



Fenster mit PVC-Rahmen



Rechteck-Acryl-Fenster, Rahmen in Schwarz
Breite: 680 mm • Höhe: 373 mm



Ovalfenster Rahmen in Schwarz
Breite: 663 mm • Höhe: 343 mm

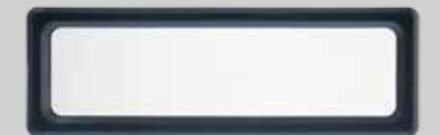

Rechteck-Acryl-Fenster klein, Rahmen in Schwarz
Breite: 610 mm • Höhe: 203 mm

BIG ALU



BIG ALU

Mit einer Vielfalt an Verarbeitungsmöglichkeiten besteht dieses Tor aus Aluminiumpaneelen ausgestattet mit Acryl- oder Glas Ansicht. Somit ist das Tor BIGALU die optimale Lösung, um Bereiche großflächig mit Licht zu durchfluten.

Die Vielgestaltigkeit des BIGALU Tores ermöglicht es konventionelle Sandwichpaneele mit Glasansicht-Paneele zu kombinieren, sowie die mit Glas versehenen Paneele durch Lochblech zu ersetzen, um eine erhöhte Luftzirkulation zu begünstigen.

Bitte kontaktieren Sie uns für weitere Informationen.



PANEELE BIG ALU

OBERFLÄCHENVEREDELUNG

Flexidoors Produktpalette von Alurahmen-Paneeelen bietet eine komplette Lösung für jegliche Nachfrage verglaster Paneele an. Der Aluminiumrahmen ermöglicht ein hochwertiges Paneel mit weitläufiger Transparenz und ansprechender Ästhetik. Des Weiteren können diese Glaspaneele perfekt mit unseren 40 mm Sandwichpaneelen kombiniert werden.

- Mit Fingerklemmschutz-System
- Erhältlich bis 7 m Breite.

- Paneel Höhe bis 735 mm.
- Paneele erhältlich in eloxierter Ausführung oder lackiert in RAL-Farbe nach Wahl.
- 5 Arten von Verglasungen: Einfach- oder Doppel-Acryl, Klarglas laminiert, Doppelverglasung mit Luftspalt und Aluminiumplatten.

Es ist möglich ihr Sektionaltor mit nur einer oder mit mehreren BIG ALU Platten auszustatten.





BIG ALU

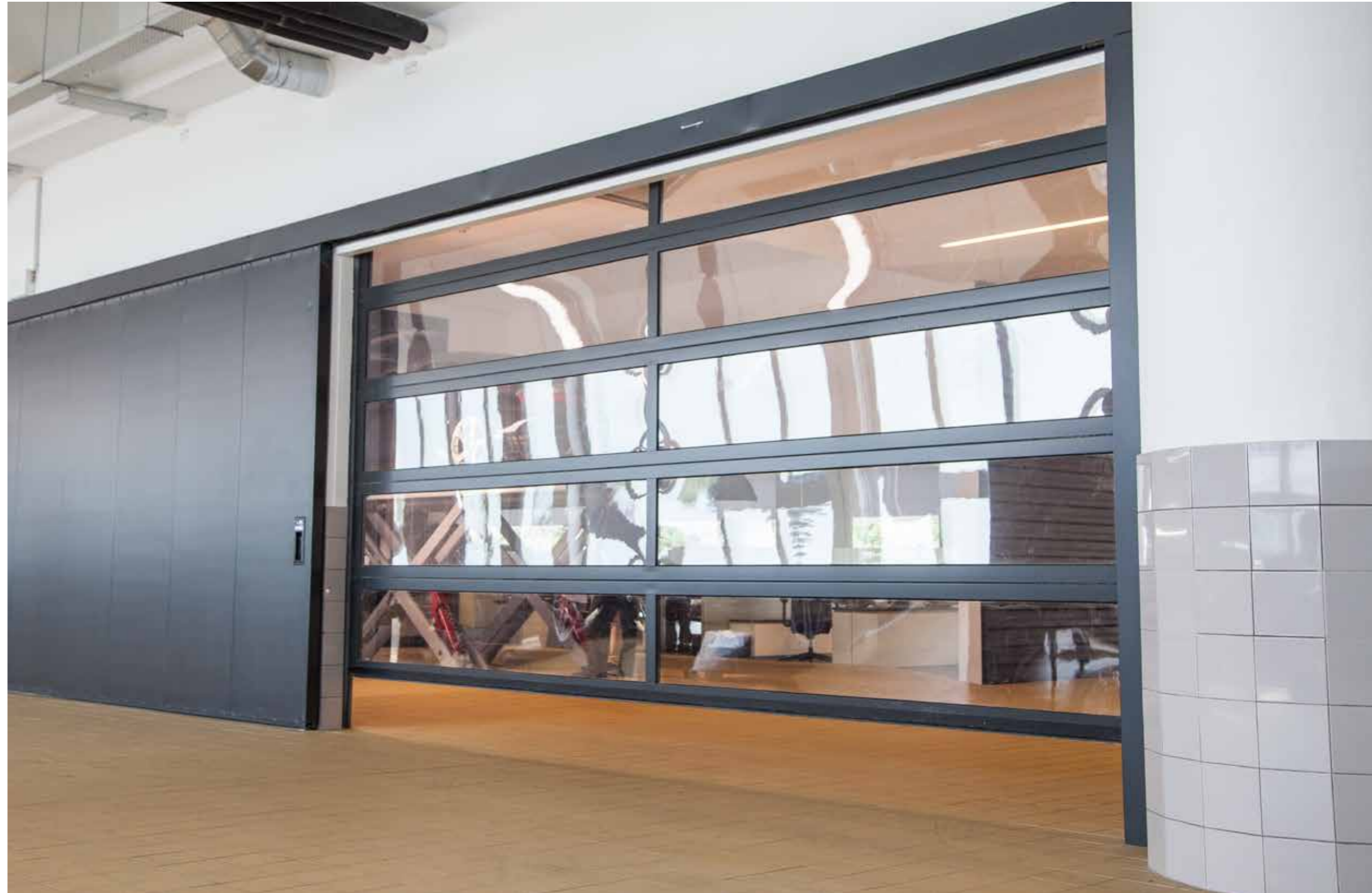

WINDWIDERSTAND

WINDWIDERSTAND

Panel Breite	PAIGRO	PAIWF	PAIWF1F PAIWF1FL	DARKFLAT	PAIFRA	PAIMP	PAIGROALU	FLEXISTEP	PAIGRO 22	PAIBIGICE 80mm	PAIMP	BIGALU
12000										2	7000	2
10000	2 Rx2	2 Rx2				2 Rx2				2 Rx2	4845	5 2 R
9000	2 Rx2	2 Rx2				2 Rx2				2 R	4500	5 3 R
7000	2 Rx2	2 R				2 Rx2				2	4000	5 R
6500	2 R	2 R				2 R				2		
6220	2 R	2 R	2 Rx2	2 Rx2		2 R	2 Rx2			2		
5500	3 Rx2	3 2 Rx2 R	2 R	2 R		3 2 Rx2 R	2 R			2		
5250	2 R	2 R	2 R	2 R		2 R	2 R			2		
5200	2	2	2	2		2	2			2		
5000	2	2	2	2	2	2	2	2		4		
4500	3 2 R	3 2 R	2	2	2	3 2 R	2	2		4		
4000	4 2 R	3 4 R	2	2	3	4 2 R	2	2		4		
3500	3	3	3	2	4 2 R	3	2	2		4		
3200	3	3	3	2	2	3	2	2	2	4		
3000	5	5	5	5	5 3 R	5	5	3 2 R R		5		
2500	5	5	5	5	5 3 R	5	5	3 2 R		5		
2400	5	5	5	5	4	4	5	5 2 R		5		

ABKÜRZUNGSERKLÄRUNG

PAIGRO	Panel Typ Groove (strukturiert)
PAIWF	Panel Whiteflat (glatt) ohne Sicke
PAIWF1F / PAIWF1FL	Panel Whiteflat (glatt) mit 1 Sicke
PAIFRA	Panel Typ Frame (Kassette)
PAIMP	Panel mikroprofiliert
PAIGROALU	Panel Typ Groove aus Aluminiumblech
PAIGRO 22	Panel Groove 22mm
R	Panel Verstärkung

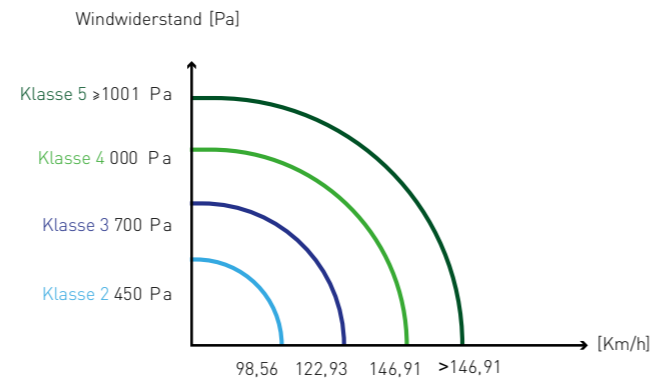

TORSTURZ-BESCHLAG

HOHER TORSTURZ

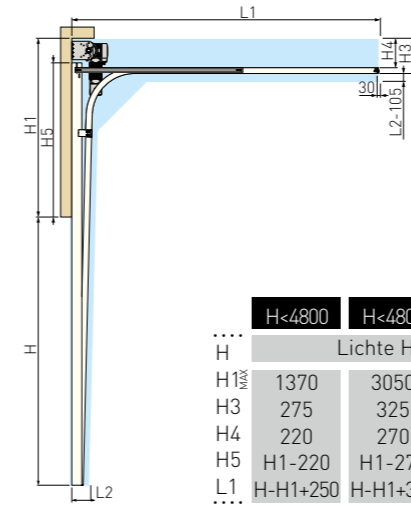

	H<4800	H<4800	H<6000
...	Lichte Höhe		
H1 _{max}	1370	3050	4100
H3	275	325	405
H4	220	270	350
H5	H1-220	H1-270	H1-350
L1	H-H1+250	H-H1+300	H-H1+380

HOHER TORSTURZ MIT UNTEN LIEGENDER FEDERWELLE

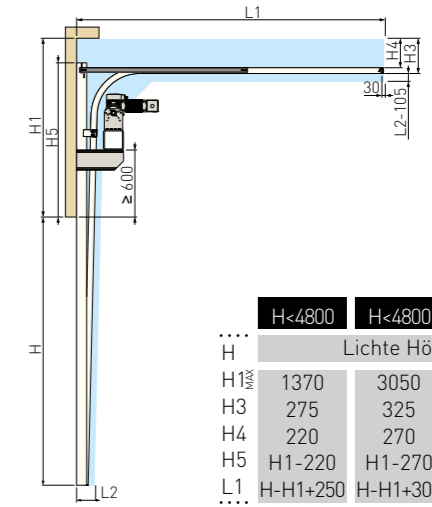

	H<4800	H<4800	H<6000
...	Lichte Höhe		
H1 _{max}	1370	3050	4100
H3	275	325	405
H4	220	270	350
H5	H1-220	H1-270	H1-350
L1	H-H1+250	H-H1+300	H-H1+380

VERTIKALER TORSTURZ

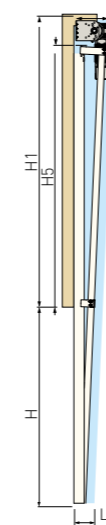

	H<3300	H<6000	H<7000
...	Lichte Höhe		
H1	H+240	H+300	H+370
H5	H	H	H

VERTIKALER TORSTURZ MIT UNTEN LIEGENDER FEDERWELLE

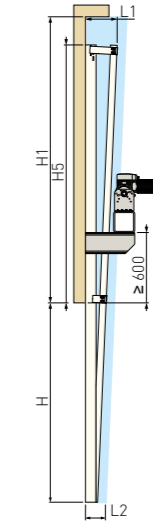

	H<3300	H<6000	H<7000
...	Lichte Höhe		
H1	H+240	H+300	H+370
H5	H	H	H

NORMALER TORSTURZ MIT DACHFOLGE

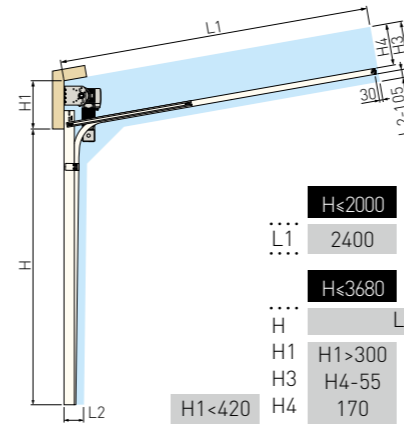

	H<2000	H<2400	H<2400
L1	2400	2800	H+600
...	Lichte Höhe		
H1	H1>300	H1>350	H1>550
H3	H4-55	H4-55	H4-55
H4	170	170	170
H1>420	270	270	270

HORIZONTALE ANSICHT

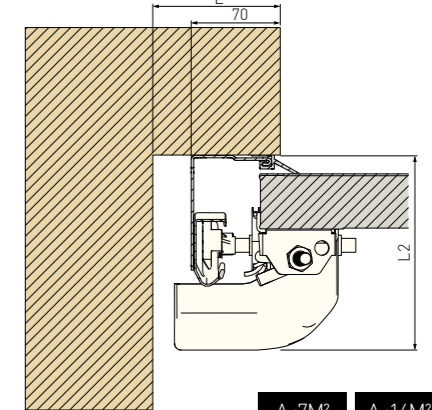

	A<7M²	A<16M²	A>16M²
L1	100	120	100
L2	135	160	200

Resistência térmica: 1,0 [W/m²K] // *Porta 5x5m

BELADUNGSSYSTEME



BELADUNGSSYSTEME

Flexidoor Beladungssysteme sind die ideale Lösung, um den gesamten Be- und Entladungsprozess zu beschleunigen. Unsere Lösung bietet eine Reihe von Produkten an, wie einziehbare Torabdichtungen, Tunnel und hydraulische Klappeilbrücken.

Diese Lösungsvielfalt sorgt für einen perfekten Einklang zwischen Mobilität, Funktionalität und Sicherheit.

DIE STANDARDLÖSUNG

Einfach, schnell und funktionell, ist sie die angemessene Lösung für jede Laderampe. Dank dem hydraulischen Schwenksystem und der Klapplippe, überbrückt die Ladebrücke die Distanz und Höhenunterschiede zwischen den Laderampen und den Ladeflächen von Fahrzeugen, um eine sichere und effiziente Be- und Entladung zu ermöglichen und somit Stillstände auf ein Minimum zu reduzieren. Die Standardfarbe ist RAL 7016.



Die Laderampe RH1 besteht aus drei Teilen:

- Die Plattform besteht aus 6/8 mm dickem Tränenblech auf kaltgewalzten Profilen, somit werden Verformungen durch den häufigen Gebrauch vermieden, sie ist ebenfalls mit seitlichen Fußschutzblechen ausgestattet.
- Der hydraulische Klappkeil aus Tränenblech ist 13/15 mm dick. Er ist klappbar und am Ende gefräst, um sich optimal an den LKW anpassen zu können und die Durchfahrt von Gabelstaplern zu erleichtern.
- Der Grundrahmen besteht ebenfalls aus Walzprofilen, auf dem die Plattform und das Hydraulikaggregat montiert sind

Für jeden Profi ist die Sicherheit eine unabdingbare Voraussetzung. Aus diesem Grund sind die Flexidoor Ladebrücken mit zahlreichen Sicherheitssystemen ausgerüstet.

- Notstopp: er wird mit dem Notstoppschalter oder bei Stromausfall aktiviert
- Fallschutzventil im Hydraulikhubzylinder.
- Feste und bewegliche seitliche Fußschutzbleche.
- Plattform mit rutschfester Tränenblechoberfläche.
- Sicherheitsaufkleber an beweglichen Teilen.
- Wartungsstange, die das Schließen während der Instandhaltungsarbeiten verhindert.

VERLADEBRÜCKE RH1

RH1 EINGEBAUT

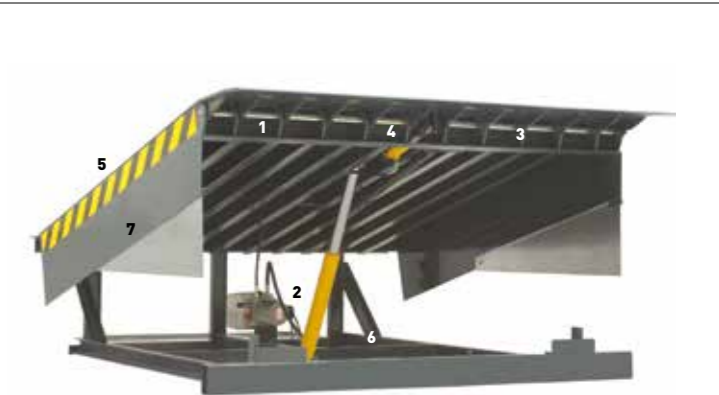

1 Bauart mit flachen selbstreinigenden Scharnieren, mit Laser in ST-52 Stahl hergestellt für eine perfekte Ausrichtung und Widerstandsfähigkeit. Durch dieses Design wird vermieden, daß sich die beweglichen Teile der Verladebrücke aufgrund von Verunreinigungen verstellen.

2 Das Hydraulikaggregat besteht aus: Elektromotor 1,0 PS, Hydraulikpumpe mit einer Durchflussmenge von 5 l/m und 7 Liter Tank mit Ölstandsanzeige, Sicherheitsventil, Hubzylinder mit einem Kolbdurchmesser von Ø 50mm, Lippenzylinder mit einem Kolbdurchmesser von Ø 30mm und den entsprechenden Hydraulikschläuchen.

3 Alle Achsen sind durch eine elektrolytische Verzinkung und Passivierung vor Korrosion geschützt.

4 Zentriersystem zwischen der Lippe und der Laderampe mit Nylonabstandshaltern, die sicherstellen, daß sich die Lippe immer in der geeigneten Arbeitsposition befindet.

5 Eine charakteristische Eigenschaft der RH1 ist, daß sie sich, wenn sie auf dem Wagenkasten aufsetzt, an die seitlichen Neigungen und das Heben und Senken des LKWs anpasst, das durch das Be- und Entladen verursacht wird.

6 Das Sicherheitsventil im hydraulischen Hubzylinder dient als Notstopp, falls der LKW unerwartet abfährt. Dies verhindert, daß die Laderampe oder sonstige Elemente, die sich gerade auf der Ladefläche befinden (Bediener, Stapler usw.) plötzlich herunterfallen.

7 Alle Komponenten sowie die beweglichen Teile (Klapplippen und Grundrahmen) werden für sich und zuerst mit Korrosionsschutzgrundierfarbe und anschließend mit einer Farbe hoher Qualität gestrichen. So garantieren wir eine Doppellackierung als 1+1 Schicht und 200%igen Schutz.

TORABDICHTUNG



FOLES DE ESTANQUICIDADE TORABDICHTUNG

Rückfederbare Torabdichtung, 3400 Breite x 3400 Höhe x 600 Tiefe.

Die rückfederbare Torabdichtung von Flexidoor wurde für den Einsatz in Lagern, Logistikzentren und Werkshallen konzipiert, um damit eine maximale Energieeinsparung sowie größtmöglichen Komfort beim Be- und Entladen an der Verladerrampe sicherzustellen.

BESCHREIBUNG

Die Torabdichtung besteht aus einem Rahmen, an dem Planen so angebracht sind, dass sie sich bequem an die Karosserie des LKW anpassen. Dieser Rahmen ist einziehbar, so dass die Abdichtung bei einem falschen Rangiermanöver des LKW wieder in ihre Ausgangsstellung zurückkehrt. Das Ziel ist eine perfekte Abdichtung beim Lade- bzw. Entladevorgang sicherzustellen. Damit wird eine entscheidende Energieeinsparung erreicht und die Ware dementsprechend vor Witterungseinflüssen geschützt.

MAßE (mm)

TORABDICHTUNG	X	Y	Z
3200 x 3200	3200	3200	600
3200 x 3400	3200	3400	600
3200 x 3600	3200	3600	600
3200 x 4000	3200	4000	600
3200 x 4400	3200	4400	600
3400 x 3200	3400	3200	600
3400 x 3400	3400	3400	600
3400 x 3600	3400	3600	600
3400 x 4000	3400	4000	600
3400 x 4400	3400	4400	600

TORABDICHTUNG



AUFBAU

Die einziehbaren Torabdichtungen sind aus folgenden Elementen zusammengesetzt:

PLANENEINHEIT

Besteht aus der Oberplane zur Abdeckung des Daches und aus den beiden seitlichen Planen, welche zum leichteren Rangieren des LKW mit speziellen Reflektierstreifen ausgestattet sind. Diese Planen sind aus zwei Polyestergeweben mit Einschlägen gefertigt,

um das Falten zu erleichtern. Das Ganze ist mit einer 3 mm starken, schwarzen PVC-Schicht überzogen, die stoss- und kratzfest ist. Die Oberplane verfügt über eine aufgeschweißte Verstärkung zur Vermeidung von Einrissen während des Gebrauchs, was eine längere Lebensdauer gewährleistet.



FLEXIBILITÄT GEGEN STÖßE UND ISOLIERUNG

Die rückfederbaren Torabdichtungen wurden speziell für maximale Flexibilität beim Rangieren von Fahrzeugen unterschiedlicher Größe an Laderampen konzipiert. Außerdem schützen sie den Ladebereich beim Verladen der Ware vor Wettereinflüssen und helfen so, Energie zu sparen und zum Komfort am Arbeitsplatz beizutragen.



SICHERHEIT

Alle Torabdichtungen sind mit vertikalen Reflektierstreifen versehen, um das Rangieren für den Fahrer zu erleichtern und Kollisionen zu vermeiden, bei der Rampe und Fahrzeug beschädigt werden könnten.





Die aufblasbaren Torabdichtungen von Flexidoor sind so entwickelt worden, daß sie eine optimale Abdichtung während des Be- und Entladeprozesses garantieren.

Es wird ein erheblicher Energiegewinn und Arbeitskomfort durch die perfekte Anpassung der Torabdichtung an den LKW erreicht. Dies garantiert eine optimale thermische Isolierung nach außen und eine gute Hygiene im Lagerhaus, ohne dadurch den Ladevorgang zu beeinträchtigen.

Alle aufblasbaren Torabdichtungen bestehen aus einer 40 mm dicken Paneelstruktur mit einem vertikalen Farbband für einfaches Manövrieren. Ausgestattet mit einem Elektromotor 220 V (Phase 1), einem Ventilator, der die Aufblasvorrichtung ermöglicht, sobald der LKW an die Laderampe andockt, einem Spannsystem der die

Luftwülsten wieder in ihren Ruhezustand zurückversetzen und eine elektrische Schalttafel.

Die Luftwülste der Torabdichtung legt sich an den Seiten geordnet zusammen, wenn die Torabdichtung nicht benutzt wird, um so ein Zerreißen zu vermeiden und die Arbeitsmanöver zu vereinfachen.

Die Torabdichtungen sind aus 3 mm dickem PVC hergestellt, welches außerordentlich resistent, strapazierfähig und wasserabweisend ist, somit ermöglicht es eine vollkommene Abdichtung an allen 4 Seiten (einschließlich der unteren seitlichen Wülste).

Alle Flexidoor Torabdichtungen erfüllen strikt die gültigen Sicherheitsnormen und berücksichtigen somit ebenfalls die Umwelt.

AUFBLASBARE TORABDICHTUNGEN

ZUBEHÖR

ANSCHLAGSPUFFER UND BREMSKEILE



Standardpuffer aus Polyurethan (klein) mit 400x80x70 mm.



Gummistandardpuffer (Klein) mit 400x80x70 mm.



Großer Gummipuffer 500x250x140 mm



Der manuelle Bremskeil ist die perfekte Lösung, um jeglichen LKW unbeweglich zu machen.



Automatischer Bremskeil



Verzinkte Einfahrhilfen für LKWs vereinfachen durch Ausrichtung der Fahrzeuge die Anfahrt zur Laderampe.

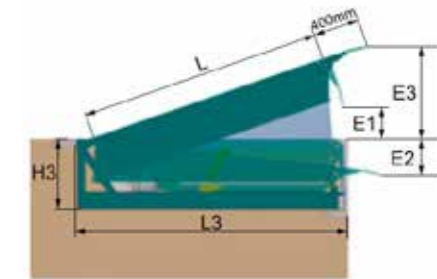
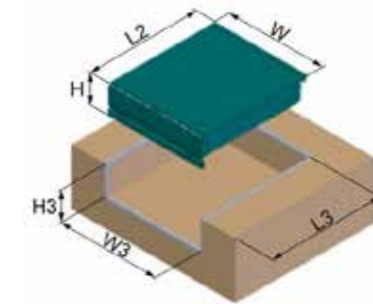

Standard Vorabrahmen für RH1 von 2000L x 2500W x 600H (Baugrube 2580 x 2040). 6t.



Bremskeil mit Sensor

LADERAMPEN ZUBEHÖR

Das Zubehör ist von größter Bedeutung bei der Konstruktion und dem Betrieb unserer Laderampen.

Wie in den meisten Produktpaletten, bieten ebenfalls die Beladungssysteme eine Reihe von Zubehör an, mit dem Ziel, den Be- und Entladevorgang zu beschleunigen. Immer mit Bedacht auf mehr Sicherheit, Schnelligkeit und Ruhe.



Die Lippensegmente werden verwendet, um den Eintritt der Lippe in Kleinlastwagen zu erleichtern.



Die Rampenleuchte ist ein geeignetes Zubehör, um das Fahrzeuginnere beim Be- und Entladen zu beleuchten.



LK75 / LK100



LKBOX75CHW
LK100BOXDIGI



LKBOX75CH

	LK75	LK100
Betriebsspannung	230 V	400 V
Maximale Toroberfläche	25 m ²	35 m ²

LK75/LK100 BRAVO IST DER BEWEIS, DASS SICHERHEIT MÖGLICH IST

Das Antriebsmodell LK BRAVO ist besonders auf das Marktsegment der industriellen Sektionaltore ausgerichtet. Der Antrieb wurde nach technischen und marktorientierten Studien entwickelt und ist mit

den neuesten, verfügbaren Technologien und Systemen ausgestattet, die es ermöglichen, alle Anforderungen und Bedürfnisse des Industriesektors zu erfüllen.



LK100SOM



LK100SOM-HP



LK100BOXSOM

Einphasiger / Dreiphasiger Aufsteckantrieb mit Schaltkasten für Automatik- oder Totmannsteuerung.

	Einphasig	Dreiphasig
LK100SOM + LK100BOSOM		
Betriebsspannung	230 V	400 V
Maximale Toroberfläche	25 m ²	35 m ²

Einphasiger / Dreiphasiger Aufsteckantrieb mit integrierter Totmannsteuerung

	Einphasig	Dreiphasig
LK100SOM-HP		
Betriebsspannung	230 V	400 V
Maximale Toroberfläche	25 m ²	35 m ²

ANTRIEBSZUBEHÖR



DIGIWIRELESS

Die Produktgruppe der Wahlschalter LIKE IT präsentiert DIGIWIRELESS, ein digitales Codeschloss, drahtlos mit Rolling Cod 433,92 Mhz- Technologie und einfacher Wandmontage.



FAST4

Die neue Produktlinie der Fernbedienungen FAST4 ist eine perfekte Kombination aus Ästhetik, Funktionalität und Design, einzigartige Eigenschaften, zu denen sich noch Eleganz und Vielseitigkeit im Alltag gesellen. Die Schutzhülle aus Kunststoff ist sehr resistent und garantiert deshalb eine perfekte und lang andauernde Nutzung.

FAST4	
Anzahl der Kanäle	4
Art der Verschlüsselung	Rolling Code
Übertragungsfrequenz	433,92MHz
Strahlungsleistung	1mw
Verschlüsselung	64 bit
max. Temperatur	55°C
Reichweite	150-200m



VIS

VIS ist ein optischer Sensor mit Sender und Empfänger, dessen Aufgabe es ist, die Torbewegung bei Auftreten von Hindernissen im Funktionsbereich zu unterdrücken.

Die Lichtschranken VIS verfügen über ein Infrarotsignal-System um Bewegungen zu erfassen. Sie dienen als Vorbild auf dem Sektor und besitzen das gewisse Etwas, was hauptsächlich auf folgende Schlüsselemente zurückzuführen ist: ihre Effizienz, ihre Flexibilität, ihre Benutzerfreundlichkeit und ihre Sicherheit.



WARNLEUCHTE

Da die Warnleuchte aktiviert wird, sobald das Tor beginnt sich zu öffnen oder zu schließen, handelt es sich zweifellos, um eine ausgezeichnete Sicherheitseinrichtung, die dem Benutzer auf einfache Weise anzeigt, ob das Tor in Betrieb ist oder nicht, und dadurch hilft, mögliche Unfälle zu vermeiden.



EXT2

Externer Empfänger EXT2 mit 2-Kanälen 433,92 MHz Rolling- Code mit Speicherkapazität für 999 Codes und Plugin für verschiedene Anwendungen.



WIRELESSBAND

Wireless Sicherheitssensor Kit für Automatikttore



RUA DA MAJOEIRA, Nº 400
APARTADO 542
2415 - 184 REGUEIRA DE PONTES
LEIRIA • PORTUGAL

TEL. +351 244 850 470

FAX. +351 244 850 471

INFO@FLEXIDOOR.PT

WWW.FLEXIDOOR.PT

CATIND.DE.04.18

HÄNDLER

Cofinanciado por:



UNIÃO EUROPEIA
Fundo Europeu
de Desenvolvimento Regional